



WEB/HTTP: www.tsauto.ru

РУКОВОДСТВО ПО ЭКСПЛУАТАЦИИ

**Установка для слива и откачки
масла/антифриза с круглой подъемной
ванной, мобильная**

модель: В6194



Структурная схема В6194

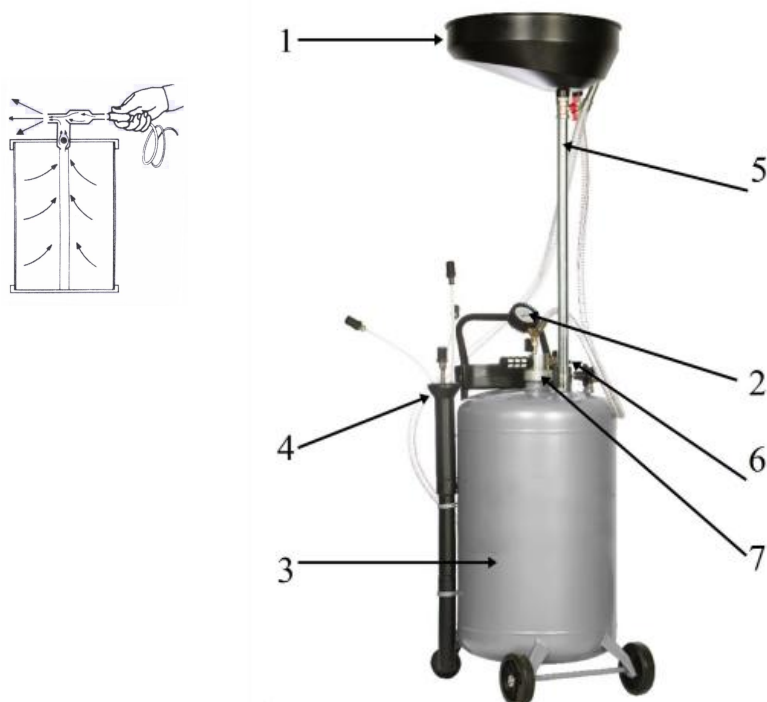

- 1- Поддон для сбора масла
- 2- Вакуумметр
- 3- Масляный бак
- 4- Набор щупов
- 5- Соединительная трубка
- 6- Штуцер для подачи сжатого воздуха
- 7- Генератор вакуума



WEB/HTTP: www.ttsauto.ru

ТЕХНИЧЕСКИЕ ХАРАКТЕРИСТИКИ

Степень разрежения: отрицательная 0 ~ 0,8 бар

Рабочее давление воздуха: 8~10 бар

Объем поддона для сбора масла: 10 л

Объем масляного бака: 70 л

Рабочая среда: моторное и трансмиссионное масло

Вес нетто: 19 кг

Диаметр шупа: Ф6х4,5 мм (скорость откачки масла 0,4~0,8 л/мин)

Диаметр шупа: Ф8х6,5 мм (скорость откачки масла 1~1,6 л/мин)

ИНСТРУКЦИЯ ПО ЭКСПЛУАТАЦИИ

Откачка отработанного масла в масляный бак

1. Соедините правильно выбранный шуп с откачивающим шлангом, затем вставьте шуп в смотровое отверстие для масла двигателя и закройте кран на откачивающем шланге.
2. Подключите генератор вакуума к шлангу подачи сжатого воздуха и откройте кран сжатого воздуха, после чего на вакуумном манометре отобразится падение давления.
3. Откройте кран на откачивающем шланге, когда вакуумное давление упадет до отрицательного значения в -0,5 бар, отработанное масло будет откачиваться из двигателя и быстро поступать в установку через откачивающий шланг.

Сбор отработанного масла в поддон для сбора масла

1. Поднимите автомобиль на подъемнике, затем расположите установку под двигателем автомобиля и выкрутите пробку сливного отверстия.
2. Откройте дренажный шаровой кран масляного поддона и откройте верхний шаровой клапан на масляном баке. Отработанное масло будет поступать в масляный бак, стекая через масляный поддон.

Слив отработанного масла из масляного бака

1. Откройте кран сливного шланга, соединяющийся со сливным патрубком, который подвешен на бак для отработанного масла.
2. Подсоедините быстроразъемное соединение в верхней части масляного бака с шлангом подачи сжатого воздуха и откройте кран подачи сжатого воздуха (примечание: кран сжатого воздуха можно закрыть после сброса предохранительного клапана), отработанное масло будет сливаться через патрубок.



WEB/HTTP: www.ttsauto.ru

Примечание: по следующим причинам давление воздуха следует увеличивать постепенно.

1. Уменьшение потерь воздуха
2. Ускорение падения давления
3. Ускорение прокачки масла

ПОИСК И УСТРАНЕНИЕ РАСПРОСТРАНЕННЫХ ПРОБЛЕМ

Некорректное падение давления вакуумметра:

Проверьте, что входное давление воздуха составляет 8-10 бар, а объёмный расход воздуха составляет 200 л/мин (для диаметра трубы 6 мм).

Убедитесь, что все клапаны закрыты надлежащим образом.

Некорректная откачка / всасывание масла при правильном падении давления, указанном на вакуумном манометре:

Убедитесь, что уплотнение между щупом и откачивающим шлангом не повреждено.

Убедитесь, что температура отработанного масла не слишком низкая.

Проверьте, не открыт ли кран на откачивающем шланге.

Проверьте, не заблокирован ли откачивающий шланг, не касается ли нижней части масляного бака.

ПРИМЕЧАНИЕ ПО ОБСЛУЖИВАНИЮ

Конструкция устройства способна обеспечить многолетнюю работу без проблем.

Периодический контроль позволяет проверить, есть ли утечка, и в случае любой утечки, соответствующее техническое обслуживание должно быть выполнено немедленно.

По возможности, регулярно проверяйте герметично ли подсоединяется гибкая труба.

Отработанное моторное масло в баке не следует хранить в течение длительного времени, чтобы предотвратить коррозию.

Поверхность устройства следует регулярно протирать полотенцем или тряпкой для поддержания чистоты. Устройство следует хранить в прохладном и темном месте, вдали от прямых солнечных лучей.

ВАЖНОЕ ПРИМЕЧАНИЕ

1. Устройство может эксплуатироваться только обученным квалифицированным персоналом.
2. Запрещается курить рядом с устройством.
3. Для откачки устройством подходящей температурой отработанного масла является 60~100 °С. Плотность моторного масла при вышеуказанной температуре примерно в 1,3 раза больше, чем у воды, поэтому скорость потока масла ниже, чем у воды. Плохая откачка или медленный слив, возможны в случае, когда температура ниже указанного значения, упомянутого выше.



WEB/HTTP: www.ttsauto.ru

4. Выходное давление воздушного компрессора, к которому присоединяется установка для откачки масла, должно быть положительным и составлять 10 бар, при этом положительное давление 8 бар должно быть обеспечено на всасывающем штуцере установки после транспортировки по воздушной линии. В случае, если давление ниже 8 бар, возможны такие случаи, как плохая откачка или медленный поток из-за недостаточного вакуума.

5. Кроме двух вышеуказанных факторов, следует в первую очередь использовать правильно выбранный шуп. Для прямого канала большой стальной шуп имеет производительность 1,8 л/мин, а малый стальной шуп – 1,4 л/мин. С помощью пластикового шупа канал потока может быть изогнут; большой пластиковый шуп имеет производительность 1,8 л/мин, средний – 0,8 л/мин и 0,4 л/мин – малый пластиковый шуп. Масло можно откачивать до тех пор, пока длина откачивающего шупа на 2~3 см больше, чем высота от шупа автомобиля до уровня масла. Тем не менее, шуп не должен касаться дна, в противном случае он может загнуться вверх и масло не сможет всасываться, если отверстие шупа будет выше уровня масла.

6. По возможности осматривайте установку, чтобы проверить, не ослабли ли быстроразъемная муфта после длительной эксплуатации откачивающего шланга (процедура проверки: утечка воздуха может быть обнаружена путем блокировки одного конца трубы и вдувания воздуха с другого конца; масло не будет откачиваться в случае утечки воздуха, а инородный предмет должен быть удален или должен быть заменен шланг.)

7. Справка: для автомобиля Toyota Camry нельзя вставлять откачивающий шуп для откачки из-за особой формы горловины масляного шупа; откачивающий шуп будет сложно вытянуть, даже если он был вставлен, в противном случае откачивающий шуп может быть поврежден. Чтобы избежать повреждений, указанных выше, приведенной выше, следует пользоваться методом слива масла самотеком.

8. В верхней части установки расположен сетчатый глушитель, при наличии воды в воздушном компрессоре или неправильной его работе возможно попадание воды или масла на пользователя. Проблема должна быть решена, в противном случае пользователю может быть нанесен неожиданный ущерб, если на него попадут брызги воды.

Предупреждение: при откачке следует контролировать температуру масла: при температуре выше 70 °C рекомендуется использовать установку в соответствии с инструкцией по эксплуатации; рекомендуется также надеть защитные перчатки и рабочий комбинезон.